

 Mercedes-Benz	Datos Técnicos		
	Mercedes-Benz do Brasil Ltda.		
	PRELIMINAR		
OF 1723/59	Español	EURO 3	384.076

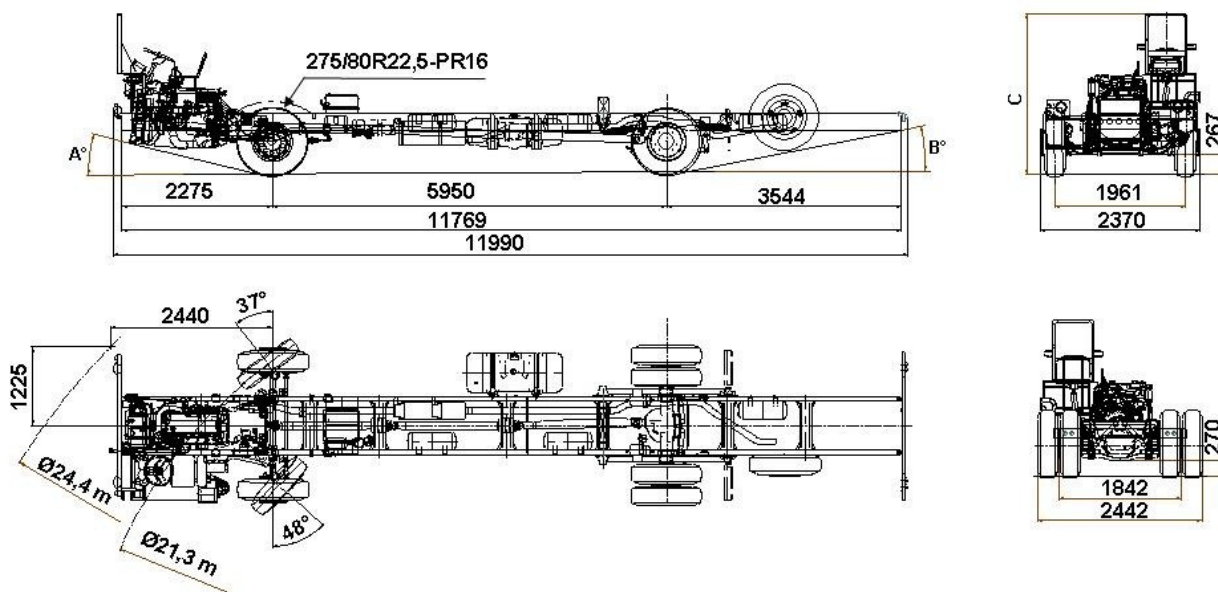

Plano de oferta
A 384 002 15 96

Dimensiones : A => cargado = 11° 52'
descargado = 12° 57'
B => cargado = 9° 36'
descargado = 10° 38'
C => cargado = 2533

(*) Valor orientativo

Motor

MB OM 906 LA.III/21

Características generales

6 cilindros verticales em línea, com turbocooler, 4 tiempos Diesel, 3 válvulas en la culata para cada cilindro , siendo 2 de admisión , 1 de escape y 1válvula en la culata para cada cilindradicional cuando equipado con TOP BRAKE

Norma de ensayo Potencia máxima y par motor máximo según NBR ISO 1585
Emisiones de partículas Según CONAMA Fase IV / EURO 3

Potencia máxima / rotación	kW	170 (231 cv) @ 2200 / min
Rotación máxima	/ min	2500
Par motor máximo / rotación	Nm	810 (83 mkgf) @ 1200-1600 / min

Consumo específico	g / kWh	195 (143 g / cvh) @ 1500 / min
Diámetro x carrera : cilindrada	mm / cm ³	102 x 130 : 6374
Combustible / rel. de compresión		Diesel / 17,4 : 1

Sistema de inyección		directa, con gerenciador electrónico
Unidad de inyección		DTC, individual con control electrónico (Diesel Technology Company)
Presión de apertura del inyector	bar	245

Sistema de lubricación		circulación forzada con bomba de engranajes, filtro de aceite con elemento de papel intercambiable y refrigerador de aceite-agua
------------------------	--	--

Refrigeración		por circulación de agua con termostato
Ventilador, diámetro	mm	Ø 704, con acoplamiento "visco"

Cantidad de lubricante y agua		
- cárter	litros	28 máx. / 23 min.
- sistema de refrigeración	litros	37 (sin calefacción)

Curva de desempeño del motor



COMPRESOR DE AIRE

Modelo, características		Wabco, con 2 cilindros, accionado por engranajes y refrigerado a agua
Diámetro x carrera : cilindrada	mm : cm ³	85 x 56 : 636
Flujo de trabajo	litros/min	820 @ 10 bar de contrapresión @ 2200/min 910 @ 10 bar de contrapresión @ 2500/min
Rotación máxima	/min	3000
Relación rot. motor/compresor		1,0 : 1,15

Embrague

395 HD

Características		monodisco, seco
Disco	mm	Ø 395 nominal
Plato, par motor nominal	Nm	810, con coeficiente de seguridad = 1,2
Cantidad de fuido de accionamiento	litros	0,3

Caja de cambios

MB G 85 - 6 / 6,70 - 0,73

transmisión manual

Relación de transmisión		i = 6,70 / 3,81 / 2,29 / 1,48 / 1,00 / 0,73 marcha atrás = 6,29
Marchas sincronizadas		6
Accionamiento de la caja de cambios		por palanca
Cantidad de lubricante	litros	9,0

Árbol de transmisión

SPL 140

Modelo; cantidad		Dana SPL 140 , 4 piezas
------------------	--	-------------------------

Par motor admisible	Nm	14000
---------------------	----	-------

1er Eje delantero

MB VL 3/8 D - 6,5

Características generales		tipo puño, rígido
Superficie efectiva de frenado	cm ²	2129
Espesor / ancho de la cinta	mm	18 / 160
Diámetro del tambor	mm	Ø 410
Superficie del cilindro de freno	pul ²	20

1er eje trasero

MB HL 4/060 D -10

Características generales		carcaza central con tubos de acero insertados
Diámetro de la corona	mm	Ø 410 nominal
Superficie efectiva de frenado	cm ²	3308
Espesor / ancho de la cinta	mm	18 / 220
Diámetro del tambor	mm	Ø 410
Superficie del cilindro combinado	pul ²	16 / 24
Cantidad de lubricante	litros	10
Reducción		5.857 (41:7)

1er eje trasero (opcional)

MB HL 5 / 60 DZ - 10

Características generales		con doble reducción; carcaza central con tubos de acero insertados
Diámetro de la corona	mm	Ø 427 nominal
Superficie efectiva de frenado	cm ²	2129
Espesor / ancho de la cinta	mm	18 / 160
Diámetro del tambor	mm	Ø 410
Superficie del cilindro combinado	pul ²	16 / 24
Cantidad de aceite lubricante	litros	11
Reducción		6.143/8.624 (43:7) 4.875/6.844 (39:8)

1er eje trasero (opcional)

MB HL 4 / 061 D - 11,5

Características generales		carcaza central con tubos de acero insertados
Diámetro de la corona	mm	Ø 410 nominal
Superficie efectiva de frenado	cm ²	3308
Espesor / ancho de la cinta	mm	18 / 220
Diámetro del tambor	mm	Ø 410
Superficie del cilindro combinado	pul ²	24 / 24

Cantidad de lubricante	litros	10
Reducción*)		
Será montada em futuro próximo		
		5.857 (41:7)

Dirección

ZF 8097

Reducción		i máx. = 20,6 : 1 / 17,4 : 1 / 20,6 : 1
Accionamiento de la bomba		por engranaje
Bomba hidráulica / presión	bar	150
Nº de vueltas batiente a batiente		2,5 / 0 / 2,5
Cantidad de aceite hidráulico	litros	3,5

Dirección hidráulica

Chasis

OF 1723/59

BASTIDOR - tipo		escalera, atornillado
Dimensiones del perfil	mm	255 x 73,5 / espesor : 7,0
Material		LNE 38
Momento seccional por larguero	cm ³	-
SUSPENSIÓN DELANTERA		ballestas semi-elípticas ballestas parabólicas opcionales , suspensión neumática en desarrollo
Amortiguadores		telescopicos de doble acción
Estabilizador		sí
SUSPENSIÓN TRASERA		ballestas semi-elípticas ballestas parabólicas opcionales suspensión neumática en desarrollo
Amortiguadores		telescopicos de doble acción
Estabilizador		sí
TANQUE DE COMBUSTIBLE	litros	300 (210 opcional)
VOLANTE DE LA DIRECCIÓN	mm	Ø 475
FRENOS		
Presión de trabajo	bar	10
Freno de servicio		a aire comprimido de dos circuitos
Tanques		2 tanques de 40 litros y 1 tanque de 5 litros (tanque de aire regenerativo)
Ajuste automático de las cintas de freno		sí
Freno de estacionamiento		cámara de resorte acumulador, con accionamiento neumático
Atuación		ruedas traseras
Freno adicional - tipo		freno motor / TOP BRAKE (para caja de cambios mecánicas)
Accionamiento		electro-neumático; puede actuar en conjunto con el freno de servicio Top Brake.acionado por botão no assoalho (opcional)
Retarder Voith R 123		opcional
Par máximo de frenado em el eje de transmissón	Nm	1500

Neumáticos y aros / llantas

275/80R22.5	7.50x22.5	rd = 0.491 m
295/80R22.5	8.25x22.5	rd = 0.507 m

Eléctrica

OF 1723/59

Tensión nominal	V	24
Batería	V / Ah	2 x 12 / 135 (2 x 12 / 170 opcional)
Alternador	V / A	28 / 80
Alternador adicional	V / A	28 / 80 (28 / 80 adicional opcional) o adicional (28 / 100 adicional opcional)
Motor de arranque	kW	4 (5, 4 cv)

Pesos 1)

OF 1723/59

		1er eje	2do eje	3ro eje	total
Ejecución serie , según NBR 6070 Diciembre/2002					
<hr/>					
VEHÍCULO SIN CARGA, en orden de marcha 2)					
<hr/>					
Chasis para bus	kg	2974	2062	----	5036
Carrocería + pasajeros	kg				-
<hr/>					
ADMISIBLES TECNICAMENTE 3)					
Peso bruto vehicular PBV	kg	6500	10500	----	17000

OBSERVACIONES

1) La expresión PESO - medida en Newton (N) - tiene doble interpretación; es utilizada también para definir MASA, cuya unidad es kg. Ver DIN 1305.

2) Sin carrocería , sin conductor, con caja de cambio G 85/6 , con tanque de combustible 300 l lleno, sin rueda de repuesto, con extintor de incendios y caja de herramientas. Los pesos pueden cambiar según los opcionales.

3) Ningún vehículo de carga podrá transitar con PBV superior al indicado por el fabricante.

Desempeño 1

OF 1723/59

G 85 - 6 / 6,7 - 0,73

neumáticos	i eje trasero	pesos (kg)	veloc. máx (km/h)		pendiente superable (%)			límite de deslizamiento	velocidad (km/h)		rotación del motor (/min)	
			0 % (plan)	2,5 %	en movimiento	arranque en pendiente	@ 70 km/h		1ra marcha @ 1000/min	@ rot. de pot. máx.	en vel. máx. en el plan	@ 70 km/h en última marcha
275/80R22.5	5,857	17000	108	75	38	25	3,6	55	4,7	96	2500	1617
	6,143	17000	103	81	40	27	3,6	55	4,5	91	2500	1696
	8,624	17000	74	vna	62	39	3,6	55	3,2	65	2500	2381
	4,875	17000	129	85	31	21	3,1	55	5,7	115	2461	1346
	6,844	17000	93	85	46	30	3,2	55	4,0	82	2500	1619
295/80R22.5	5,857	17000	112	81	36	24	3,6	58	4,9	99	2500	1566
	6,143	17000	107	80	39	26	3,7	58	4,6	94	2500	1642
	8,624	17000	76	vna	59	38	3,6	58	3,3	67	2500	2306

	4,875	17000	129	85	30	20	3,0	58	5,9	119	2403	1303
	6,844	17000	96	85	44	29	3,0	58	4,2	84	2500	1830

OBSERVACIONES :

- Todos los valores arriba mencionados, fueron determinados teoricamente, considerandose todos los valores límites de performances del conjunto motriz, inclusive resistencia al aire y al rodamiento.
- El límite de deslizamiento fue calculado de acuerdo com el tipo de piso; em el caso: asfalto seco $\mu=0,8$.
- El límite de deslizamiento debrá ser considerado como valor máximo de pendiente superable cuando sea menor que el respectivo valor de pendiente superable indicado em la tabla.
- Las velocidades arriba descritas no consideran los valores máximos permitidos em las vías públicas.
- Capacidades de pendientes superables superiores a 80% son automaticamente limitadas em este valor debido al coeficiente de fricción adoptado $\mu = 0,8$.

Entre los valores, capacidad del carga del vehículo entre eixos (admissíble técnicamente) y capacidad de carga de las llantas, deberá ser respetada siempre el valor menor .

Em principio pueden ser usados solamente las llantas liberados por DCBr, de acuerdo a la velocidad máxima y las cargas permitidas sobre los eixos :

- Llanta con la marcha de velocidades J até 100 km/h
- Llanta con la marcha de velocidades K até 110 km/h
- Llanta con la marcha de velocidades L até 120 km/h
- Llanta con la marcha de velocidades M até 130 km/h

por encima de estas velocidades favor de consultar al proveedor de llantas.

- limitador de la velocidad opcional para la version carretera 120 km/h,
- limitador de la velocidad opcional para la version urbana 90 km/h,
- limitador de la velocidad opcional para la version exportación 60 km/h,

Fecha revisión: : 05/04/2010 00:00 Substituir DT :	Elaborado por: : Weber	Aprobado por: : Daniel - BDP
---	----------------------------------	--