



***AXOR***

**1933S / 36 - 1933 / 45**



**Mercedes-Benz**

## Motor

Modelo	MB OM-926 LA Euro III, con mando electrónico
Tipo	6 cilindros verticales en línea, turbocooler
Cilindrada	7.201 cm <sup>3</sup>
Potencia máxima (ISO 1585)	240 kW (326 cv) a 2.200 rpm
Par motor máximo (ISO 1585)	1.250 Nm (127 mkgf) de 1.400 a 1.600 rpm
Rotación máxima	2.500 rpm
Consumo específico	198,1 g/kWh (146 g/cvh) a 1.400 rpm
Alternador (V/A)	28/80
Batería (cantidad x Ah/V)	2 x 135/12

## Transmisión

Embrague	Ø 430 mm; monodisco seco, con accionamiento servo asistido
Caja de cambios	MB G 211 - 16/17,03 - 1,00 manual
Marchas sincronizadas	16 (8x2)

## Ejes

Eje delantero	MB VL4/51 DC-7,5
1º eje trasero	MB HL6/20 DCS-13 c/bloqueo
Reducciones	3,909 (43:11)

## Chasis

Basidor - Tipo	Escalera, 5a rueda de Ø 2" con posibilidad de ajuste (paso = 50 mm)
Dimensiones del perfil	270 mm x 70 mm/espesor: 7,0 mm
Material	LNE 50 + Ti
Suspensión delantera	Ballestas parabólicas, con amortiguadores telescópicos de doble acción y barra estabilizadora
Suspensión trasera	Ballestas parabólicas, con amortiguadores telescópicos de doble acción y barra estabilizadora
Llantas	8.25 x 22,5
Neumáticos	295/80 R 22,5
Dirección hidráulica	ZF 8098 i=26,2 : 1
Tanque de combustible (l)	590 (plástico con llave)

## Cabina

Tipo	Frontal - Dormitorio
Asiento conductor	Individual con base neumática - Cinturón de seguridad de tres puntos
Asiento de acompañante	Individual con base neumática - Cinturón de seguridad de tres puntos
Columna de dirección	Regulable
Climatización	Calefacción / ventilación / aire acondicionado
Radio	AM / FM / CD / MP3 / SD / USB / BLUETOOTH
Paragolpes	Color de cabina - acero
Alzacristales	eléctricos
Espejos retrovisores	eléctricos
Control de velocidad	máxima / de crucero

## Pesos y Capacidades (kg)

Vacío sin carrocería, en orden de marcha (1) (con cabina dormitorio techo bajo)

	Axor 1933S/36	Axor 1933/45
Eje delantero	4.272	4.180
Eje trasero	2.361	2.222
Total	6.633	6.402
Carga útil máxima (técnica)	11.967	12.198
Pesos Admisibles Técnicamente		
Eje delantero	7.100	
Eje trasero	11.500	
Peso Bruto Vehicular (PBV)	18.600	
Peso Bruto Vehicular Combinado (PBVC)	45.000/47.000 (2)	

(1) Sin carrocería o implemento; con tanque de combustible lleno, rueda de repuesto, extintor de incendios, caja de herramientas. (2) Uso fuera de ruta.

## Dimensiones (mm)

Chasis con cabina, sin carrocería	Axor 1933S/36	Axor 1933/45
A - Distancia entre ejes	3.600	4.500
B - Largo Total	6.018	7.747
C - Ancho eje trasero	2.441	
D - Altura: cargado	2.854	2.903
descargado	2.927	2.977
E - Trocha - eje delantero	2.046	
F - Trocha - eje trasero	1.803	
G - Voladizo delantero	1.440	
H - Voladizo trasero	978	1.807
I - Vano libre - eje delantero	281	
J - Vano libre - ejes traseros	237	234
K - Diámetro de giro del vehículo (m)	14,9	18,5

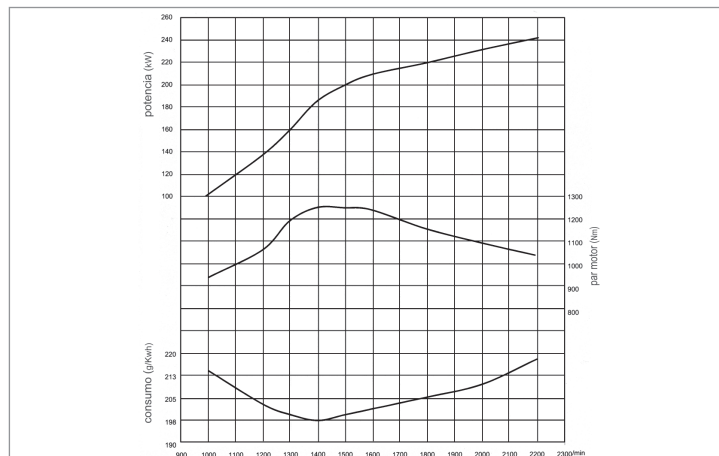

## Desempeño del vehículo

Axor 1933/36, con caja de cambios MB G 211 - 16 y neumáticos 295/80 R 22,5	
Reducción	i=3,909
Velocidad máxima (km/h)	110
Pendientes máximas (movimiento/ arranque): con 45.000 kg (%)	36 / 24

## Instrumental

Tablero de instrumentos	Cuenta vueltas / Velocímetro / Display digital (odómetro, reloj, temperatura, etc.)
Tacógrafo	Electrónico semanal (independiente del tablero de instrumentos)
Computador de abordó	Cantidad de combustible, nivel de aceite, horímetro, lts de combustible en el tanque, consumo promedio en lts/100km, sistema de mantenimiento inteligente.

## Frenos

Freno de Servicio	A aire comprimido de dos circuitos disco en las ruedas delanteras y traseras / discos encapsulados
Área de frenado total:	
eje delantero	784 cm <sup>2</sup>
eje trasero	784 cm <sup>2</sup>
total	1.568 cm <sup>2</sup>
Freno automático	
Tipo	ALB, proporcional a la carga
Freno de Estacionamiento	
Tipo	Mecánico a través de resorte acumulador, con accionamiento neumático
Actuación	Ruedas traseras
Freno adicional	Freno - Motor y Top Brake
Accionamiento	Electroneumático; puede actuar en conjunto con el freno de servicio
Freno Adicional	
Tipo	ABS - Anti Block System

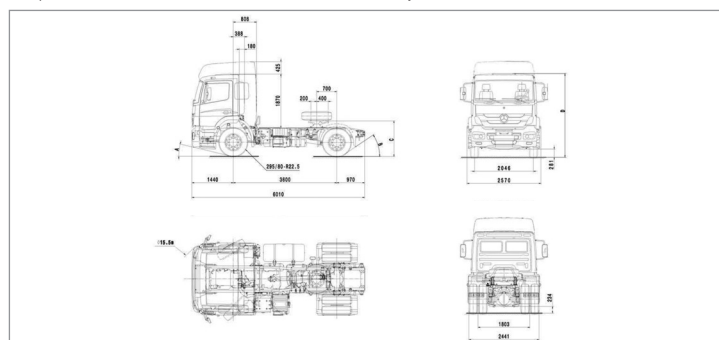

L - Ángulo de entrada:cargado	13°	13°
descargado	16°	15°
M- Ángulo de salida:		
cargado	30°	12° (al parapolpe)
descargado	36°	15° (al parapolpe)
N - Distancia eje delantero/pared trasera de la cabina:Prolongada/Dormitorio	808	
O - Distancia del centro de la 5a rueda/ eje trasero	650 (+250/-350)	—
P - Altura techo de la cabina/chasis (techo bajo)	1.875	

Algunos componentes que se muestran en este folleto son opcionales y sólo pueden obtenerse mediante solicitud especial. Diríjase a su representante Mercedes-Benz. Él tiene la solución específica a sus necesidades de transporte. Con miras al desarrollo tecnológico, Mercedes-Benz Argentina se reserva el derecho de alterar las especificaciones y los diseños sin previo aviso. La tecnología de los productos Mercedes-Benz respeta la calidad del medio ambiente. Fotos no contractuales. Fecha de impresión: MARZO 2012.